

**Руководство для абонентов
Системный телефон Panasonic**

IP-АТС серии АГАТ UX



Уважаемый покупатель!

Вы приобрели IP-АТС серии **АГАТ UX**, с которой можете использовать не только все основные функции обычной мини-АТС, но также получить доступ к возможностям, предоставляемым технологией IP-телефонии. Это позволит Вам использовать Интернет или любую локальную сеть для ведения телефонных разговоров и передачи факсов в режиме реального времени. Особенно актуально, с экономической точки зрения, использование технологии IP-телефонии для осуществления международных и междугородных телефонных разговоров или для создания распределенных корпоративных телефонных сетей.

Ваши отзывы и предложения по данному продукту просим направлять по следующему адресу:

Россия, 129343, г. Москва, пр-д Серебрякова, дом 14

Телефон/факс: (495) 799-9069 (многоканальный),

E-mail: info@agatrt.ru,

Web-сайт: <http://www.agatrt.ru>

Все права защищены, включая право на полное или частичное воспроизведение, хранение в поисковых системах или передачу, в какой бы то ни было форме, любыми способами - электронными, механическими, с помощью фотокопирования, записи или иными.

Версия документа: 16.06.09

Москва, 2016

Содержание

Введение	6
Назначение документа	6
Используемые обозначения	6
Ссылки на другие документы	6
Список документов	7
Назначение документов	7
О службе технической поддержки	8
О системном телефоне Panasonic	9
Функциональные возможности	10
Внешний вид	12
Дисплей	14
Индикатор вызова	15
Функциональные клавиши	15
Программные клавиши	22
Цифробуквенные клавиши	22
Клавиши расширения	22
Индикация и функции клавиш расширения	23
Громкоговорящая связь	24
Поддержка гарнитуры	25
Получить информацию о номере телефона	26
Набор номера	26
Исходящий вызов	27
Ручной ввод номера	27
Вызов номера из персонального справочника	28
Вызов номера из системного справочника	30
Набор номера клавишей расширения	32
Повторный набор номера	32
Входящий вызов	33
Настроить громкость звонка	34
Принять вызов	35
Отклонить вызов	36
Режим Hands Free	36
Во время разговора	37
Настроить громкость звука во время разговора	37
Отключить микрофон (MUTE)	38
Набор номера в тональном режиме	39
Удержание звонка	39
Прием второго входящего звонка	39
Перевод звонка с предварительным сообщением	40
Консультативный звонок	41

Перевод звонка без предварительного сообщения.....	41
При наличии абонента на удержании.....	42
Разговор с двумя абонентами попеременно.....	42
Отключить текущего абонента.....	42
Отключить удерживаемого абонента.....	43
Организовать трехстороннюю конференцию.....	43
Включить мониторинг разговора.....	43
При включенном режиме выборочного приема звонков.....	44
Получить информацию о вызывающем абоненте.....	44
Принять вызов.....	44
Отклонить вызов.....	44
Переадресовать вызов.....	45
Переадресовать вызов на другой номер с уведомлением.....	45
Переадресовать вызов на другой номер без уведомления.....	45
Работа с персональным справочником.....	46
Просмотр записей в персональном справочнике.....	46
Настройка / редактирование записей в персональном справочнике.....	47
Особенности ввода информации.....	48
Добавить запись в персональный справочник.....	50
Работа с системным справочником.....	52
Просмотр записей в системном справочнике.....	53
Программирование системного телефона.....	55
Меню системного телефона.....	55
Работа в режиме программирования.....	57
Настройка режимов обработки вызовов.....	58
Настройка клавиш расширения.....	61
Настройка мелодий вызова.....	64
Системное программирование.....	65
Работа с журналами вызовов.....	66
Получить доступ к журналу вызовов.....	67
Просмотреть записи журнала вызовов.....	67
Перезвонить абоненту по номеру журнала вызовов.....	68
Выйти из режима работы с журналом вызовов.....	68
Сервисы АТС.....	69
Перехват вызова.....	69
Перехват вызова, адресованного закрепленному абоненту.....	69
Перехват вызова, адресованного любому абоненту.....	69
Прослушивание разговора.....	70
Конференции.....	71
Сбор конференции в ручном режиме.....	71
Изменение режима обработки вызовов.....	72

Управление домофоном.....	73
Открытие замка при входящем вызове с домофона.....	73
Открытие замка без вызова с домофона.....	74
Кабель для подключения системного телефона.....	75

Введение

Назначение документа

Данный документ содержит информацию о работе абонентов с системными телефонами **Panasonic**, подключенными к IP-АТС серии **АГАТ UX**. Документ предназначен для пользователей IP-АТС. В документе есть вся необходимая информация, изложенная для конечных пользователей, не обладающих специальными техническими знаниями. Документ описывает лишь особенности использования системного телефона **Panasonic**. Более подробное описание использования функций абонентом IP-АТС описано в документе *Руководство для абонентов IP-АТС АГАТ UX*.

Описываемый модельный ряд системных телефонов **Panasonic** состоит из следующих моделей:

- ☑ **Panasonic KX-T7630RU,**
- ☑ **Panasonic KX-T7636RU,**
- ☑ **Panasonic KX-DT333,**
- ☑ **Panasonic KX-DT343RU,**
- ☑ **Panasonic KX-DT346RU.**

Используемые обозначения

Внимание!



Так помечается информация, на которую следует обратить особое внимание. Это может быть описание какого-либо требования для выполнения описываемой задачи, важная информация по использованию и т.д.

Полезно!



Так помечается дополнительная информация, которая может быть полезна пользователю. Это может быть ссылка на какой-либо документ или раздел документа, рекомендация по использованию и т.д.

Ссылки на другие документы

Полезно!



Последние версии документов, входящих в комплект поставки IP-АТС, Вы всегда можете загрузить с официальных Web-сайтов компании

www.agatux.ru, www.agatrt.ru

либо запросить по электронной почте в службе технической поддержки

support@agatrt.ru

Список документов

При работе с IP-ATC Вам могут быть полезны следующие документы:

- ☑ *Паспорт IP-ATC серии АГАТ UX;*
- ☑ *Руководство по установке IP-ATC серии АГАТ UX;*
- ☑ *Руководство по эксплуатации IP-ATC серии АГАТ UX. Эксплуатация и базовые функции;*
- ☑ *Руководство по эксплуатации IP-ATC серии АГАТ UX. Расширенные функции;*
- ☑ *Руководство по обновлению ПО IP-ATC серии АГАТ UX;*
- ☑ *Руководство для абонентов IP-ATC серии АГАТ UX;*
- ☑ *Руководство пользователя Модуля чтения SMDR IP-ATC серии АГАТ UX.*

Назначение документов

Паспорт	- описание технических характеристик; - описание функциональных характеристик.
Руководство по установке	- описание первой установки IP-ATC; - описание кабелей, необходимых для установки.
Руководство по эксплуатации. Эксплуатация и базовые функции	- описание IP-ATC; - рекомендации по эксплуатации IP-ATC; - описание базовых функций IP-ATC; - описание настройки базовых функций IP-ATC.
Руководство по эксплуатации. Расширенные функции	- описание расширенных функций IP-ATC; - описание настройки расширенных функций IP-ATC.
Руководство по обновлению ПО	- описание действий для обновления ПО IP-ATC.
Руководство для абонентов	- описание функций для телефона; - памятка пользователю телефона.
Модуль чтения SMDR. Руководство пользователя	- общее описание Модуля чтения SMDR; - описание работы с приложением SMDR Reader; - описание установки приложения SMDR Reader; - описание форматов конвертации данных; - описание внутренней структуры библиотеки с конвертерами.

О службе технической поддержки

Для всех пользователей нашей продукции работает «горячая линия» технической поддержки. Наши специалисты помогут Вам решить все возникающие вопросы на этапах внедрения и эксплуатации.

По всем возникающим вопросам следует обращаться по адресу:

E-mail: support@agatrt.ru

Телефон: (495) 799-9069 (многоканальный)

при этом необходимо указать наименование приобретенного продукта, дату покупки, серийный номер устройства, конфигурацию устройства, версию внутреннего ПО устройства.

Кроме этого, можно также заполнить форму-запрос на официальном Web-сайте компании по адресу:

http://www.agatux.ru/support_form.html

О системном телефоне Panasonic

Полезно!



Описание работы с обычным абонентским телефоном приведено в документе

Руководство для абонентов IP-АТС серии АГАТ УХ.

Описание работы с системными телефонами других производителей приведено в соответствующих документах из комплекта поставки.

Полезно!



Информация о подключении системного телефона Panasonic приведена в документе

Руководство по установке IP-АТС серии АГАТ УХ.

Функциональные возможности

Системный телефон **Panasonic**, подключенный к IP-АТС **АГАТ UX** – это идеальное решение для секретарей, сотрудников call – центров и других пользователей, для которых необходим телефон с широкими возможностями по управлению и контролю поступающих вызовов. Системный телефон **Panasonic** имеет ряд функций для обеспечения комфортной работы конкретного пользователя.

Поддержка возможностей обычного телефонного аппарата	<ul style="list-style-type: none"> - удержание вызова; - перевод вызовов; - осуществление вызовов на различные направления; - работа с сервисами АТС.
Персональный справочник	<ul style="list-style-type: none"> - отображение персонального справочника (для каждого пользователя системного телефона персональный справочник свой); - возможность настройки имени для каждого абонента справочника; - до 99 записей в персональном справочнике; - простой и наглядный способ выбора абонентов.
Системный справочник	<ul style="list-style-type: none"> - отображение системного справочника (справочник единый для всех пользователей системных телефонов, подключенных к одной IP-АТС); - возможность настройки имени для каждого абонента справочника; - до 999 записей в системном справочнике.
Журнал входящих вызовов	<ul style="list-style-type: none"> - отображение информации о вызовах на дисплее, в том числе о дате, времени и длительности звонка; - возможность перезвонить абоненту нажатием одной клавиши.
Журнал исходящих вызовов	<ul style="list-style-type: none"> - отображение информации о вызовах на дисплее, в том числе о дате, времени и длительности звонка; - возможность перезвонить абоненту нажатием одной клавиши.
Поддержка функции автонабора	<ul style="list-style-type: none"> - автонабор последнего набранного номера; - автонабор при занятости или неответе абонента; - возможность настройки параметров автонабора.
Клавиши расширения	<ul style="list-style-type: none"> - возможность закрепления за клавишей определенного номера внутреннего или внешнего абонента, а также внешней линии;

	<ul style="list-style-type: none">- контроль за состояние закрепленного абонента (линии);- быстрый набор номера закрепленного абонента (линии);- перехват вызова закрепленного абонента;- мониторинг (прослушивание) текущего вызова у закрепленного абонента.
Наличие LCD-дисплея	<ul style="list-style-type: none">- отображение информации о времени разговора, номере позвонившего абонента, настройках и т.д.;- отображение текущего времени.
Различные режимы ведения разговора	<ul style="list-style-type: none">- обычный способ (телефонная трубка);- громкая связь (с использованием микрофона и спикерфона);- возможность переключения между режимами в процессе разговора.
Управление сигналом звонка	<ul style="list-style-type: none">- возможность отключения сигнала звонка;- настройка громкости звонка.
Выбор режима обработки вызовов	<ul style="list-style-type: none">- отдельная выделенная клавиша, что позволяет быстро переключаться между режимами;- режим «Не беспокоить»;- режим «Переадресации вызовов»;- режим «Выборочный ответ».
Управление громкостью звука во время разговора	<ul style="list-style-type: none">- настройка громкости звука в устройстве громкоговорящей связи.- настройка громкости звука в трубке системного телефона.

Внешний вид

KX-T7630



KX-T7636



KX-DT333



KX-DT343



KX-DT346



KX-NT303X



Рис.1 Внешний вид системных телефонов Panasonic и дополнительных консолей



Рис.2 Клавиатура системного телефона Panasonic KX-T7636

Дисплей

Системные телефоны KX-T7630RU, KX-DT333 и KX-DT343RU оснащены трехстрочным LCD-дисплеем для отображения алфавитно-цифровой информации. Системные телефоны KX-T7636RU и KX-DT346RU оснащены шестистрочным LCD-дисплеем для отображения алфавитно-цифровой информации.

В исходном состоянии (сразу после включения системного телефона) на дисплее отображается надпись вида:

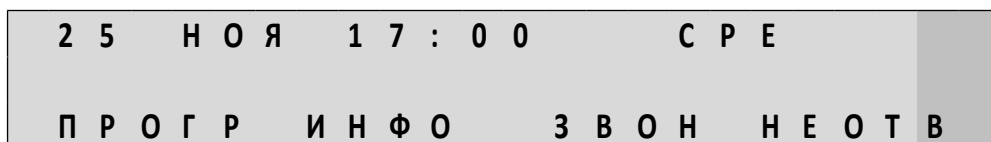

В верхней строке отображаются текущие дата, время и день недели.

В нижней строке отображаются режимы телефона, в которые пользователь может перейти из основного состояния:

- **ПРОГР.** Режим программирования. В данном режиме пользователь системного телефона может настроить контрастность дисплея, персональный справочник номеров, режим «теплой» линии, режимы обработки (переадресации) внутренних и внешних вызовов, а также перейти в режим системного программирования. В режиме системного программирования пользователь может задать дату/время, системный справочник номеров, пароль доступа к системному программированию.
- **ИНФО.** Вспомогательный режим, в котором пользователь увидит номер, назначенный для системного телефона.
- **ЗВОН.** Режим настройки громкости сигналов системного телефона.
- **НЕОТВ.** Переход к просмотру журнала пропущенных вызовов.

Далее, в соответствующих разделах подробно описывается работа пользователя в каждом режиме.

Индикатор вызова

Над дисплеем (справа) находится индикатор вызова. Индикатор вызова мигает красным цветом при каждом входящем вызове.

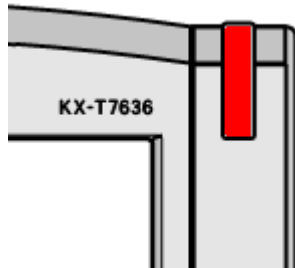

Функциональные клавиши

Для облегчения управления вызовами и для быстрого перехода в разные режимы работы в системном телефоне предусмотрен набор функциональных клавиш. Назначение каждой клавиши зависит от текущего состояния системного телефона.

Клавиши *MESSAGE*, *INTERCOM* не используются.

REDIAL

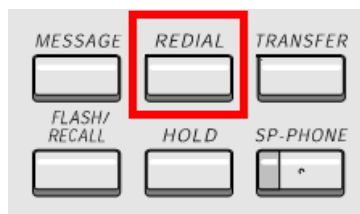

Действие по нажатию	Состояние системного телефона	Индикация
Повторный набор последнего набранного номера.	Любое, отличное от состояния работы со справочниками номеров/вызовов или программирования системного телефона	

TRANSFER

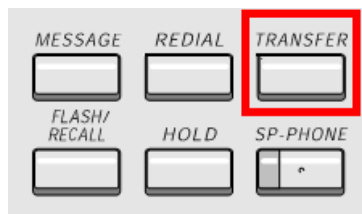

Действие по нажатию	Состояние системного телефона	Индикация
Постановка удаленного абонента на удержание и переход в режим ввода номера при переводе вызова или консультативном звонке .	Состояние разговора	
Отбой вызова с воспроизведением удаленному абоненту сигнала busy	Прием вызова	
Сброс вызова	Набор исходящего номера, ожидание ответа вызываемого абонента, занятость вызываемого абонента	

FLASH/RECALL



Действие по нажатию	Состояние системного телефона	Индикация
Сброс вызова	Состояние разговора, исходное состояние, набор номера, ожидание ответа абонента, занятость абонента	
Отбой вызова с воспроизведением удаленному абоненту сигнала busy	Прием вызова	

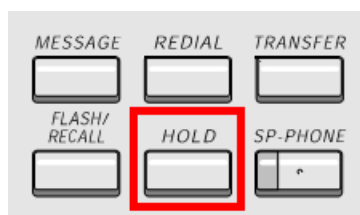

HOLD

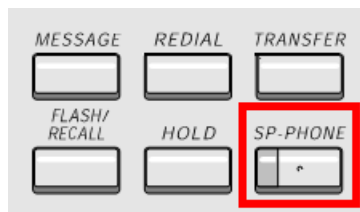

Действие по нажатию	Состояние системного телефона	Индикация
Постановка вызова на удержание	Состояние разговора	
Снятие вызова с удержания	Состояние разговора	
Сброс вызова	Исходное состояние, набор номера, прием вызова, ожидание ответа абонента, занятость абонента	
Отбой вызова с воспроизведением удаленному абоненту сигнала busy	Прием вызова	

SP-PHONE





Действие по нажатию	Состояние системного телефона	Индикация
Включение режима разговора по громкой связи*.	Любое	
Отключение режима разговора по громкой связи.	Любое	
Начало вызова с включением громкоговорящей связи.	Просмотр справочников, просмотр журналов вызовов.	

* – режим разговора по громкой связи автоматически отключается после завершения вызова или если пользователь поднимет трубку системного телефона во время вызова или разговора.

Индикатор клавиши *SP-PHONE* всегда мигает при входящем вызове.

CONF



Действие по нажатию	Состояние системного телефона	Индикация
Начало ручного сбора конференции	Исходное состояние	 

FWD/DND

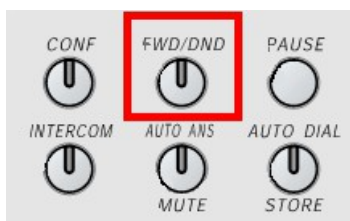

Действие по нажатию	Состояние системного телефона	Индикация
Переход в меню настройки режимов обработки вызовов.	Исходное состояние	
Переход к программе с номером 50 (настройка режимов обработки вызовов)	Режим программирования	

INTERCOM

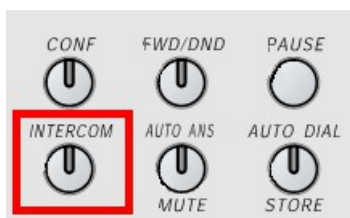

Клавиша *INTERCOM* не используется.

AUTO ANS / MUTE

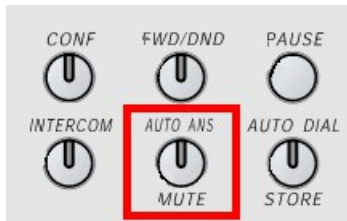

Действие по нажатию	Состояние системного телефона	Индикация
Включение режима Hands Free	Исходное состояние	
Отключение режима Hands Free	Исходное состояние	

PAUSE



Действие по нажатию	Состояние системного телефона	Индикация
Переход в режим программирования	Исходное состояние	

AUTO DIAL / STORE

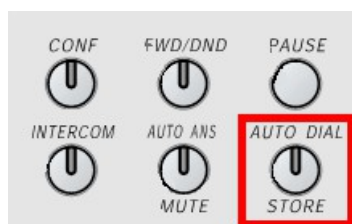

Действие по нажатию	Состояние системного телефона	Индикация
Переход в режим ввода кода быстрого набора номера.	Набор номера	
Переход к редактированию персонального справочника номеров.	Режим программирования, ввод номера программы	
Переход в режим просмотра журналов вызовов и справочников (персонального и системного).	Исходное состояние	
Окончание ввода номера программы.	Режим программирования, введен номер программы	
Окончание редактирования параметра.	Режим программирования, изменено значение какого-либо параметра	
Переход в режим просмотра журнала вызовов или справочника номеров.	Режим выбора журнала вызовов или справочника номеров	
Переход в режим редактирования выбранной ячейки быстрого набора номера.	Режим просмотра персонального справочника	

Кнопки навигации, Enter, Cancel

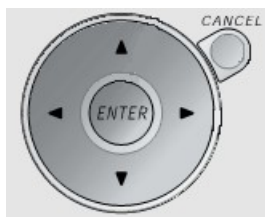

Действие по нажатию	Состояние системного телефона	Индикация
Переход к следующему меню (нажатие Вверх)	Режим программирования	
Переход к предыдущему меню (нажатие Вниз)	Режим программирования	
Вход в выбранный режим или подрежим (нажатие Enter)	Режим программирования, меню выбора справочников	
Выход из режима или подрежима (нажатие Cancel)	Режим программирования	
Окончание ввода номера программы (нажатие Enter)	Режим программирования, введен номер программы	
Окончание редактирования параметра (нажатие Enter)	Режим программирования, изменено значение какого-либо параметра	
Переход в режим просмотра журнала вызовов или справочника номеров (нажатие Enter)	Режим выбора журнала вызовов или справочника номеров	
Переход к редактированию персонального справочника номеров (нажатие Enter)	Режим программирования, ввод номера программы	
Переход в режим редактирования выбранной ячейки быстрого набора номера (нажатие Enter)	Режим просмотра персонального справочника	
Переход в режим выбора просмотра справочников номеров и журналов вызовов (нажатие Влево или Вправо)	Исходное состояние	

Программные клавиши

Системный телефон имеет 4 **программные функциональные клавиши**, назначение которых зависит от текущего режима системного телефона. Эти клавиши расположены непосредственно под дисплеем, не имеют постоянной подписи на корпусе системного телефона – надписи, характеризующие назначение этих клавиш выводятся на дисплей телефона.

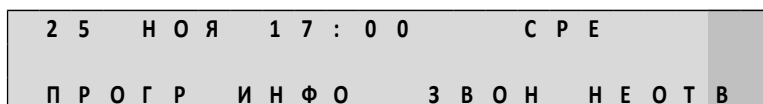

Цифробуквенные клавиши

Системный телефон имеет 12 **цифробуквенных клавиш**, с помощью которых можно вводить номера телефонов, редактировать записи в записной книжке и т.д.



Клавиши расширения

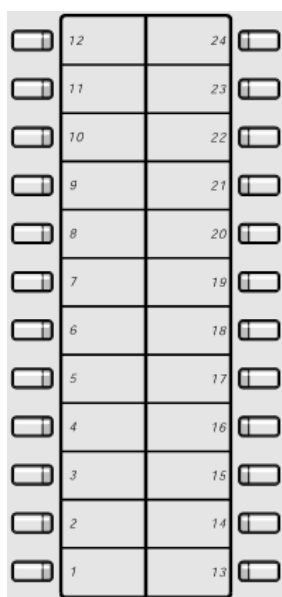

Системный телефон имеет 24 клавиши расширения. Для каждой клавиши можно указать какое действие будет выполняться при нажатии на нее. Разрешается указать только одно из следующих действий для каждой клавиши:



- набрать номер внутреннего абонента, номер задается;
- набрать номер выхода на внешнюю линию, номер задается;
- набрать номер быстрого набора, задается произвольный номер;
- изменить режим обработки входящих внутренних вызовов;
- изменить режим обработки входящих внешних вызовов;
- изменить режим обработки всех входящих вызовов;
- заблокирована.

Индикация и функции клавиш расширения

Если для клавиши быстрого доступа указано действие набора какого-либо номера (внутреннего абонента, внешней линии или произвольного), то соответствующая ей клавиша расширения считается *закрепленной* за этим абонентом, линией или номером. Нажатие на закрепленную клавишу в зависимости от состояния абонента (линии, номера) позволяет осуществить быстрый набор номера, перехватить вызов или прослушать разговор закрепленного за клавишей абонента.



Состояние закрепленного абонента	Какая функция выполняется при нажатии на закрепленную клавишу
Абонент свободен.	Быстрый набор номера абонента.
На номер абонента есть входящий звонок.	Перехват вызова , адресованного абоненту.
Абонент занят.	Прослушивание разговора абонента.

Каждая из клавиш снабжена встроенным индикатором красного цвета. Индикаторы используются во всех режимах системного телефона и показывают состояния закрепленных за клавишами внутренних абонентов, линий и номеров. Для закрепленных произвольных номеров состояние индикатора меняется только в том случае, если данный номер соответствует какому-либо внутреннему абоненту или какой-либо внешней линии. В противном случае, состояние индикатора для закрепленных номеров не будет меняться.

Состояние индикатора	Состояние закрепленного абонента	Состояние закрепленной линии
	Абонент свободен.	Линия свободна.
	На номер абонента есть входящий звонок.	-
	Трубка абонента поднята (абонент занят, набирает номер или ожидает ответа).	Линия занята.

Вы можете указать один и тот же номер абонента для нескольких клавиш расширения. В этом случае контролировать его состояние, осуществлять функции прослушивания, перехвата вызовов, быстрого набора можно с помощью любой из клавиш расширения, закрепленных за данным абонентом.

Если на клавишу настроена функция изменения режима обработки вызовов, то индикация клавиши может быть следующей:

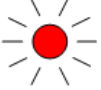
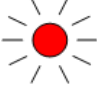
Состояние индикатора	Состояние
	Выключены все возможные состояния закрепленного режима обработки вызовов. Более подробно описано в разделе Настройка клавиш расширения . К примеру, для клавиши закреплен режим обработки вызовов на внутренние линии. Если выключены все варианты (переадресация по занятости, по не ответу и т.д.) состояния данного режима или выбран вариант «Отменено», то индикатор клавиши не будет подсвечен.
	Включено (активно) хотя бы одно из возможных состояний переадресации вызовов .
	Мигает/гаснет раз в секунду. Включен режим DND .
	<u>Горит одну секунду, две секунды пауза</u> . Включен режим выборочного приема вызовов .

Полезно!



У системных телефонов Panasonic серии KX-DT есть возможность подключения дополнительной консоли KX-NT303, с помощью которой можно увеличить общее количество клавиш расширения до 36.

Громкоговорящая связь

Системный телефон оснащен специальным устройством громкоговорящей связи, благодаря которому Вы можете вести разговор, не снимая трубки телефона.

Вы можете [изменить громкость](#) звука во время разговора.

Поддержка гарнитуры

Вы можете подключить к системному телефону обычную гарнитуру.

При использовании гарнитуры Вы можете [изменить громкость](#) звука во время разговора.



Разъем для гарнитуры

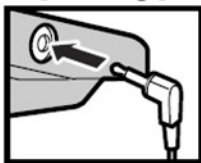

Получить информацию о номере телефона

Если Вы забыли, какой именно номер телефона из номерного плана IP-АТС присвоен Вашему системному телефону **Panasonic**, то выполните следующие действия в основном режиме телефона:

2 5	Н О Я	1 7 : 0 0	С Р Е
П Р О Г Р	И Н Ф О	З В О Н	Н Е О Т В

Нажмите на программную клавишу **ИНФО**.

М О Й	Н О М Е Р : 1 0 0		
П Р О Г Р	И Н Ф О	З В О Н	Н Е О Т В

Набор номера

Цифры номера следует вводить последовательно, набирая их в порядке «слева направо». Набор цифр следует начать не позднее, чем через 15 секунд после снятия трубки. Пауза между набором двух подряд идущих цифр номера также не должна превышать 15 сек. Если же выдержать паузу большую, чем 15 сек, то IP-АТС завершает соединение, и Вы услышите частые короткие гудки (сигнал *Busy*).

В зависимости от Вашего и вызываемого абонента взаимного подключения, может понадобиться набрать некоторое количество дополнительных номеров выхода на линии подключения (или *внешние линии*).

После набора каждого дополнительного номера необходимо дождаться соединения с линией и ввести следующую часть номера. Системный телефон позволяет вводить телефонные номера длиной до 31 символа.

Набор номера Вы можете осуществить как ДО снятия трубки, так и ПОСЛЕ снятия трубки. Если при этом вместо снятия трубки нажимать на клавишу **SP-PHONE**, то автоматически включится громкоговорящая связь. Чтобы выключить громкоговорящую связь, но не разрывать разговор (соединение) – просто снимите трубку.

Исходящий вызов

Осуществить исходящий вызов какому-либо абоненту можно одним из следующих способов:

1. Набрать номер с помощью [цифробуквенных клавиш](#) системного телефона.
2. Воспользоваться функцией [Вызова номера из персонального справочника](#).
3. Воспользоваться функцией [Вызова номера из системного справочника](#).
4. Воспользоваться функцией [Повторного набора номера](#).
5. Воспользоваться функцией [Вызова абонента из журнала вызовов](#).
6. [Нажать на клавишу расширения](#), за которой закреплен номер.

При любом способе осуществления исходящего вызова автоматически выполняется поиск в персональном и системном справочниках записи с номером, совпадающим с набираемым. В случае обнаружения совпадения на экране системного телефона отображается комментарий к номеру, указанный в справочнике (например, имя вызываемого абонента). Если комментарий в найденной записи отсутствует, дополнительная информация не выводится.

Ручной ввод номера

Чтобы осуществить обычный звонок какому-либо абоненту выполните следующие действия:



Снимите трубку.

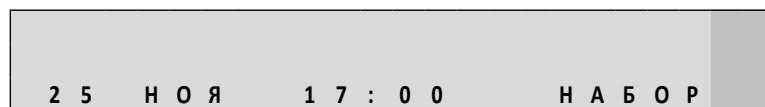

Наберите номер абонента (см. [Набор номера](#)). В процессе набора автоматически выполняется поиск записи, содержащей набираемый номер, в персональном и системном справочниках. При наличии совпадения на экране телефона будет отображен номер набираемого абонента и содержимое поля **Комментарий** из найденной записи:

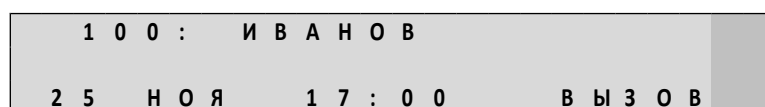



Если комментарий в найденной записи отсутствует или запись с набираемым номером не обнаружена, дополнительная информация на экране телефона не отображается:

1 0 0 :	
2 5 Н О Я 1 7 : 0 0	В Ы З О В

Трубку можно предварительно не снимать. В этом случае, автоматически включится режим громкоговорящей связи.

Вызов номера из персонального справочника

Если номер некоторого абонента настроен в персональном справочнике, то можно совершить звонок этому абоненту, воспользовавшись функцией **Вызова номера из персонального справочника**.

Чтобы осуществить **Вызов номера из персонального справочника**, выполните следующие действия:

2 5 Н О Я 1 7 : 0 0	С Р Е
П Р О Г Р И Н Ф О	З В О Н Н Е О Т В



Нажмите на клавишу **AUTO DIAL / STORE** (или кнопку **Вправо**) для перехода в режим выбора справочника.

П Е Р С О Н А Л Ь Н Ы Й	С П Р А В О Ч Н И К
В Ы Х О Д	В Ы Б О Р



Повторно нажмите на клавишу **AUTO DIAL / STORE** для входа в режим просмотра персонального справочника (или нажмите программную клавишу **ВЫБОР** или кнопку **ENTER**).

- 0 0	И В А Н О В
0 1	П Е Т Р О В
С М О Т Р	В Ы Х О Д П Р Е Д С Л Е Д



Отыщите нужную запись (см. раздел [Просмотр записей в справочнике](#)). Для перемещения между записями используйте клавиши **Вверх** (переход к предыдущей записи) и **Вниз** (переход к следующей записи).

0 0	И В А Н О В
- 0 1	П Е Т Р О В
С М О Т Р	В Ы Х О Д П Р Е Д С Л Е Д



Снимите трубку. Начнется вызов на выбранного в справочнике абонента.

1 0 0 : И В А Н О В
2 5 Н О Я 1 7 : 0 0 В Ы З О В

Вызов номера из персонального справочника нельзя осуществить при поднятой трубке.

Если Вы помните код записи, под которым сохранен в справочнике нужный абонент, то можно абонента вызвать по-другому:



Снимите трубку.

2 5 Н О Я 1 7 : 0 0 Н А Б О Р



Нажмите на клавишу **AUTO DIAL / STORE** для входа в режим ввода кода ячейки быстрого набора.

К О Д Б Ы С Т Р Н А Б О Р А :
2 5 Н О Я 1 7 : 0 0 Н А Б О Р



Нажмите * и двузначный код ячейки. Начнется осуществляться вызов.

1 0 1 : П Е Т Р О В
2 5 Н О Я 1 7 : 0 0 В Ы З О В

Вызов номера из системного справочника

Если номер некоторого абонента настроен в системном справочнике, то можно совершить звонок этому абоненту, воспользовавшись функцией **Вызова номера из системного справочника**. Отличие системного справочника от персонального в том, что системный справочник общий для всех абонентов системных телефонов, подключенных к одной IP-АТС.

Чтобы осуществить **Вызов номера из системного справочника** выполните следующие действия:

2	5	Н	О	Я	1	7	:	0	0	С	Р	Е
П	Р	О	Г	Р	И	Н	Ф	О	З	В	О	Н
Н	Е	О	Т	В								



Нажмите на клавишу **AUTO DIAL / STORE** (или кнопку **Вправо**) для перехода в режим выбора справочника.

П	Е	Р	С	О	Н	А	Л	Ь	Н	Ы	Й	С	П	Р	А	В	О	Ч	Н	И	К

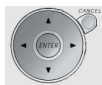

Нажмите на клавишу **Вправо** (→) для перехода к выбору системного справочника.

С	И	С	Т	Е	М	Н	Ы	Й	С	П	Р	А	В	О	Ч	Н	И	К



Повторно нажмите на клавишу **AUTO DIAL / STORE** для входа в режим просмотра системного справочника (или нажмите программную клавишу **ВЫБОР** или кнопку **ENTER**).

-	0	0	И	В	А	Н	О	В									
	0	1	П	Е	Т	Р	О	В									
С	М	О	Т	Р	В	Ы	Х	О	Д	П	Р	Е	Д	С	Л	Е	Д

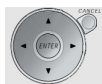

Отыщите нужную запись (см. раздел [Просмотр записей в справочнике](#)). Для перемещения между записями используйте клавиши **Вверх** (переход к предыдущей записи) и **Вниз** (переход к следующей записи).

	0	0	И	В	А	Н	О	В									
-	0	1	П	Е	Т	Р	О	В									
С	М	О	Т	Р	В	Ы	Х	О	Д	П	Р	Е	Д	С	Л	Е	Д



Снимите трубку. Начнется вызов на выбранного в справочнике абонента.

1	0	0	:	И	В	А	Н	О	В					
2	5	Н	О	Я	1	7	:	0	0	В	Ы	З	О	В

Вызов номера из системного справочника нельзя осуществить при поднятой трубке.

Если Вы помните код записи, под которым сохранен в системном справочнике нужный абонент, то можно абонента вызвать по-другому:



Снимите трубку.

2	5	Н	О	Я	1	7	:	0	0	Н	А	Б	О	Р
---	---	---	---	---	---	---	---	---	---	---	---	---	---	---



Нажмите на клавишу **AUTO DIAL / STORE** для входа в режим ввода кода ячейки быстрого набора.

К	О	Д	Б	Ы	С	Т	Р	Н	А	Б	О	Р	А	:
2	5	Н	О	Я	1	7	:	0	0	Н	А	Б	О	Р



Введите трехзначный код ячейки. Начнется осуществляться вызов.

1	0	1	:	П	Е	Т	Р	О	В					
2	5	Н	О	Я	1	7	:	0	0	В	Ы	З	О	В

Отличие данного способа ввода от указания номера записи в персональном справочнике в том, что:

- для системного справочника нужно указывать только трехзначный код записи;
- для персонального справочника надо указывать * и двузначный код записи.

Набор номера клавишей расширения

Чтобы осуществить **Набора номера клавишей расширения** выполните следующие действия:



Снимите трубку.

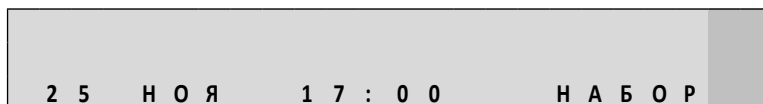

Нажмите на клавишу расширения, соответствующую необходимому Вам номеру.

Например, для набора номера 100, закрепленного за клавишей расширения 1, необходимо нажать на клавишу расширения 1.

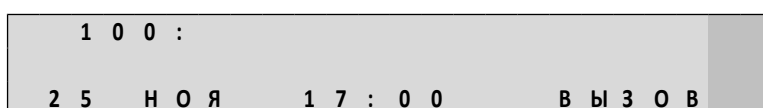

Трубку можно предварительно не снимать. В этом случае, автоматически включится режим громкоговорящей связи.

Повторный набор номера

Если необходимо совершить звонок на последний набранный номер, то можно воспользоваться функцией **Повторного набора номера**.

Полезно!



После перезагрузки системного телефона последний набранный номер не сохраняется.

Чтобы осуществить **Повторный набор номера** выполните следующие действия:



Снимите трубку.

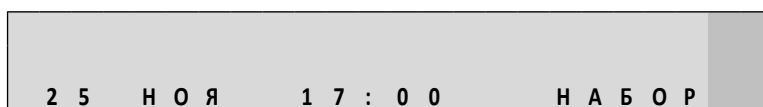

Нажмите на кнопку **REDIAL**.

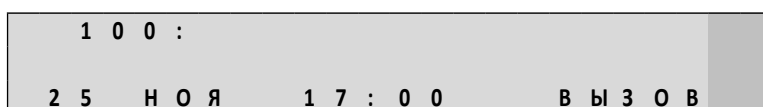

ВХОДЯЩИЙ ВЫЗОВ

При поступлении входящего вызова на экране системного телефона появляется информация о том, от кого поступил звонок.

1 0 0 :	
2 5 Н О Я	1 7 : 0 0 З В О Н О К

При входящем вызове выполняется поиск в персональном и системном справочниках записи, соответствующей номеру вызывающего абонента. Если такая запись найдена, и в ней есть комментарий (например, имя абонента), то он будет отображен на экране системного телефона.

1 0 0 :	И В А Н О В
2 5 Н О Я	1 7 : 0 0 З В О Н О К

Внимание!



Если номер вызывающего абонента содержит более 5 цифр, то при поиске записи в справочниках будут учитываться последние 5 цифр номера. Для более коротких номеров поиск будет осуществляться с учетом всех цифр номера.

Если номер не определен, то отображается следующее:

U N K N O W N :	
2 5 Н О Я	1 7 : 0 0 З В О Н О К

Если разрешена выдача звонка и не включены специальные режимы обработки вызовов, то при входящем вызове системный телефон издает звуковые сигналы (звонок).

На системном телефоне Panasonic можно включить специальный режим **Hands Free**, когда для принятия входящего вызова не требуется ни поднимать трубку телефона, ни нажимать какую-либо клавишу телефона. В этом режиме телефон при входящем звонке телефон выдаст один раз сигнал вызова, автоматически включит громкоговорящую связь и примет вызов. Вы можете говорить с собеседником, не отвлекаясь от текущих работ.

Входящий вызов можно принять или отклонить. Кроме того, есть возможность настроить громкость сигнала звонка.

Сигнал звонка помогает определить тип абонента, от которого поступил вызов (внутренний или внешний). Если сигнал звонка одиночный (последовательность посылок длительностью 1 секунда с паузой между ними в 4 секунды), то вызов поступил от внешнего абонента. Если сигнал звонка двойной (две короткие посылки с небольшой паузой между ними паузой в 4 секунды после), то вызов поступил от внутреннего абонента.

Настроить громкость звонка

Вы можете изменить громкость сигнала звонка при входящих вызовах. Есть четыре значения громкости сигнала, от 1 до 4, где 4 – максимальная громкость. Также можно отключить звук.

Чтобы увеличить уровень громкости звонка, в исходном состоянии системного телефона:



Нажмите клавишу ▲

```
Г Р О М К О С Т Ь   З В О Н К А : * *
П Р О Г Р   И Н Ф О   З В О Н   Н Е О Т В
```

Чтобы уменьшить уровень громкости звонка, в исходном состоянии системного телефона:



Нажмите клавишу ▼

Принять вызов

1 способ:



Снимите трубку.

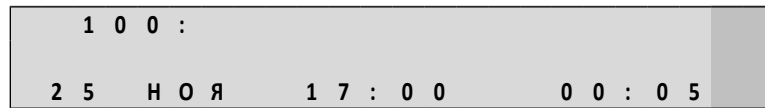

2 способ (прием вызова с включением режима громкой связи):



Нажмите на клавишу **SP-PHONE**.

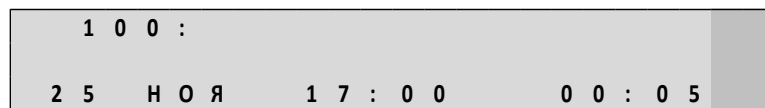

Вы находитесь в режиме разговора по громкой связи. Чтобы выйти из режима разговора по громкой связи, снимите трубку.

Отклонить вызов



Нажмите на клавишу **FLASH/RECALL**.

Режим Hands Free

Чтобы включить режим **Hands Free**, в исходном состоянии телефона нажмите клавишу **AUTO ANS / MUTE**:

Исходное состояние системного телефона

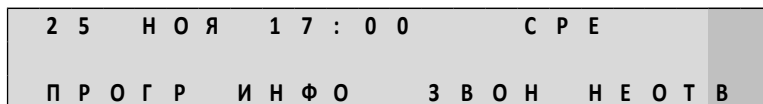

Нажмите на клавишу **AUTO ANS/MUTE** для включения режима **Hands Free**.



Включится индикатор клавиши **AUTO ANS/MUTE**, указывая, что включен режим **Hands Free**.

Чтобы отключить режим **Hands Free**, в исходном состоянии телефона нажмите клавишу **AUTO ANS/MUTE**:

Исходное состояние системного телефона

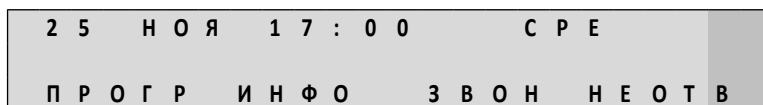

Нажмите на клавишу **AUTO ANS/MUTE** для выключения режима **Hands Free**.



Выключится индикатор клавиши **AUTO ANS/MUTE**, указывая, что выключен режим **Hands Free**.

Во время разговора

Внимание!



Возможности, перечисленные в данном разделе, доступны только в том случае, если у Вас отсутствует вызов на удержании.

Во время разговора Вы можете поставить текущий звонок на удержание (с возможностью вернуться к разговору через некоторое время), принять второй входящий вызов или совершить консультативный звонок. Кроме этого, можно перевести входящий звонок другому абоненту. При необходимости, Вы можете предоставить возможность доверенному лицу прослушать Ваш разговор (*оперативный мониторинг*).

Настроить громкость звука во время разговора

Вы можете изменить громкость звука во время разговора. Есть четыре значения громкости сигнала, от 1 до 4, где 4 – максимальная громкость.

Чтобы увеличить уровень громкости звука во время разговора при использовании громкоговорящей связи:



Нажмите клавишу ▲.

Г Р О М К О С Т Ь С П - Ф О Н А : * * *														
2	5	Н	О	Я	2	3	:	2	2	0	2	:	0	2

Чтобы увеличить уровень громкости звука во время разговора в трубке системного телефона:



Нажмите клавишу ▲.

Г Р О М К О С Т Ь Т Р У Б К И : * * *														
2	5	Н	О	Я	2	3	:	2	2	0	2	:	0	2

Чтобы уменьшить уровень громкости звонка в трубке или при использовании устройства громкоговорящей связи, в исходном состоянии системного телефона:

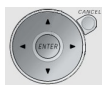

Нажмите клавишу ▼

Отключить микрофон (MUTE)

Во время разговора можно на время отключить микрофон в трубке системного телефона (т. е. включить режим **MUTE**). К примеру, для того, чтобы удаленный собеседник не слышал, о чем Вы говорите в сторону. Для этого во время разговора телефона нажмите клавишу **AUTO ANS / MUTE**:

Исходное состояние системного телефона

1 0 0 :					
2 5	Н О Я	1 7 : 0 0		0 0 : 0 5	



Нажмите на клавишу **AUTO ANS/MUTE** для отключения микрофона (т. е. включения режима **MUTE**).



Включится индикатор клавиши **AUTO ANS/MUTE**, указывая, что отключен микрофон (т. е. включен режим **MUTE**).

1 0 0 :					
2 5	Н О Я	1 7 : 0 0	М И К Р О Ф О Н	В Ы К Л Ю Ч Е Н	0 0 : 0 5

Чтобы включить микрофон (отключить режим **MUTE**), нажмите клавишу **AUTO ANS/MUTE**:

Исходное состояние системного телефона

1 0 0 :					
2 5	Н О Я	1 7 : 0 0	М И К Р О Ф О Н	В Ы К Л Ю Ч Е Н	0 0 : 0 5



Нажмите на клавишу **AUTO ANS/MUTE** для включения микрофона (т. е. выключения режима **MUTE**).



Выключится индикатор клавиши **AUTO ANS/MUTE**, указывая, что выключен режим **MUTE**.

Режим **MUTE** также автоматически отключается, если завершить разговор.

Набор номера в тональном режиме

Во время разговора, или дозвонившись до какого-либо удаленного сервиса, например автосекретаря, Вы, невзирая на настройки вашей линии, можете перевести свой телефон в тональный режим, нажав клавишу *. Все последующие набранные Вами цифры, будут передаваться удаленному абоненту в тональном режиме. Если Вы положите трубку телефона, переведете звонок на другого абонента, поставите звонок на удержание, тональный режим набора номера будет отменен.

Чтобы набрать номер в тональном режиме:



Нажмите на клавишу *.

Удержание звонка

Чтобы поставить звонок на удержание:



Нажмите на клавишу **HOLD**.

1 0 0 :									
А	Б	О	Н	Е	Н	Т	Н	А	У
2	5	Н	О	Я	1	7	:	0	0
								0	0
								:	0
									5

Абоненту, звонок которого поставлен на удержание, проигрывается мелодия. О том, как установить нужную мелодию для режима удержания, описано в документе

Руководство по эксплуатации IP-АТС серии АГАТ UX. Расширенные функции.

Чтобы отменить постановку звонка на удержание и вернуться к разговору:



Нажмите на клавишу **HOLD**.

Звонок может находиться на удержании неограниченно долго. Если абонент, звонок которого поставили на удержание, прервет соединение, и в течение 15 с Вы не нажали клавиши телефона, IP-АТС завершит соединение.

Прием второго входящего звонка

Внимание!



Если нужно, чтобы абонент мог принимать вторые входящие звонки, то для этого в настройках его канала в IP-АТС должен быть разрешен прием второго входящего соединения. Более подробно – см. раздел **Соединительные линии** в документе

Руководство по эксплуатации IP-АТС серии АГАТ UX. Эксплуатация и базовые функции.

Если во время разговора Вы слышите короткий периодический сигнал, то это означает, что поступил еще один вызов. Вы можете, не теряя первый вызов, принять новый вызов. После некоторого времени Вы можете вернуться к разговору с первым абонентом. Во время Вашего разговора со вторым абонентом первому абоненту проигрывается звуковой фрагмент, записанный во внутренней памяти IP-АТС.



Вы говорите с первым абонентом.



Вы слышите короткий периодический сигнал.



Нажмите на клавишу **TRANSFER**.



Вы говорите со вторым абонентом.

Перевод звонка с предварительным сообщением



Нажмите на клавишу **TRANSFER**.

1 0 0 :	А Б О Н Е Н Т	Н А	У Д Е Р Ж А Н И И	0 0 : 0 5
2 5	Н О Я	1 7 :	0 0	0 0 : 0 5



Наберите номер абонента, которому следует переадресовать звонок. Используйте рекомендации раздела [Исходящий вызов](#).



Дождитесь ответа абонента.



Сделайте сообщение.



Положите трубку.

Консультативный звонок

Во время разговора с абонентом Вы можете, не теряя вызов, совершить второй вызов. Получив необходимую информацию, Вы можете вернуться к разговору с первым абонентом. Во время Вашего разговора со вторым абонентом первому абоненту проигрывается звуковой фрагмент, записанный во внутренней памяти IP-АТС. Такая возможность называется **Консультативный звонок**.

Чтобы осуществить **Консультативный звонок** выполните следующие действия:



Нажмите на клавишу **TRANSFER**.



Наберите номер второго абонента. Используйте рекомендации раздела [Исходящий вызов](#).



Поговорите с абонентом. Во время разговора Вы периодически будете слышать короткий звуковой сигнал – напоминание о том, что первый абонент поставлен на удержание.



Нажмите на клавишу **TRANSFER**.



Продолжите разговор с первым абонентом.

Перевод звонка без предварительного сообщения



Нажмите на клавишу **TRANSFER**.



Наберите номер абонента, которому следует переадресовать звонок. Используйте рекомендации раздела [Исходящий вызов](#).



Положите трубку.

Если абонент, на которого был переведен звонок, не снимает трубку, и для него в настройках IP-АТС не установлена переадресация вызовов (см. раздел *Переадресация вызовов* в документе *Руководство по эксплуатации IP-АТС серии АГАТ УХ. Эксплуатация и базовые функции*), то его телефон будет звонить, пока переадресованный абонент не положит трубку.

При наличии абонента на удержании

Во время разговора с двумя абонентами можно:

- Разговаривать с двумя абонентами попеременно;
- Отключить одного из абонентов;
- Организовать трехстороннюю конференцию;
- Соединить двух абонентов и прослушать их разговор.

Чтобы выполнить перечисленные действия, необходимо нажать на клавишу **TRANSFER** и одну из клавиш **1, 2, 7, 9**.

Внимание!



Цифровую клавишу следует нажать не позднее, чем через 2 секунды после нажатия на клавишу **TRANSFER**. В то же время, после нажатия на клавишу **TRANSFER**, телефонный аппарат некоторое время (около 0,3 с) не воспринимает набор цифр. Поэтому цифровую клавишу следует нажать в интервале времени 0,3 – 2 сек после нажатия на клавишу **TRANSFER**.

Разговор с двумя абонентами попеременно



Нажмите на клавишу **TRANSFER**.



Наберите номер 2-го абонента после подтверждающего сигнала. Используйте рекомендации раздела [Совершение вызова](#).



Дождитесь ответа 2-го абонента.



Поговорите со 2-м абонентом, пока 1-й на удержании.



Нажмите на **TRANSFER**, чтобы вернуться к разговору с 1-м абонентом.

Короткий периодический сигнал во время разговора напомнит Вам о том, что на линии есть еще один абонент, который находится на удержании.

Отключить текущего абонента



Вы разговариваете с двумя абонентами.



Нажмите на клавишу **TRANSFER**.



Нажмите на клавишу **1**.

Отключить удерживаемого абонента



Вы разговариваете с двумя абонентами.



Нажмите на клавишу **TRANSFER**.



Нажмите на клавишу **2**.

Организовать трехстороннюю конференцию



Вы разговариваете с двумя абонентами.



Нажмите на клавишу **TRANSFER**.



Нажмите на клавишу **7**.

Включить мониторинг разговора

Внимание!



Чтобы воспользоваться этой возможностью, Вы должны обладать соответствующими правами. Если Ваших прав недостаточно для прослушивания данного соединения, то Ваши собеседники будут соединены между собой, а Ваш вызов будет завершен.



Вы разговариваете с двумя абонентами.



Нажмите на клавишу **TRANSFER**.



Нажмите на клавишу **9**.

При включенном режиме выборочного приема звонков

Внимание!



Перечисленные в данном разделе функции доступны, только если Ваша IP-АТС поддерживает работу с абонентским сервисом, а также включен режим выборочного приема звонков. Включить режим выборочного приема звонков можно как с помощью меню системного телефона (см. раздел [Управление режимом выборочного приема вызовов](#)), так и стандартным способом с помощью голосовых подсказок абонентского сервиса (см. раздел [Настройка режима выборочного приема звонков](#)).

Полезно!



О том, что включен режим выборочного приема звонков, символизируют символы **SC** в правом верхнем углу дисплея.

При включенном *режиме выборочного приема звонков* Вы можете перед принятием входящего вызова получить информацию о номере вызывающего абонента и типе вызова (*локальный* или *внешний*). После прослушивания этой информации Вы можете принять, отклонить или переадресовать вызов другому абоненту или на голосовую почту абонентского сервиса. Вызывающий абонент слышит сигнал *Backring*, пока Вы не выполните одно из перечисленных действий.

Получить информацию о вызывающем абоненте



Снимите трубку либо нажмите на клавишу **SP-PHONE**.



Прослушайте информацию о номере вызывающего абонента и типе вызова (*локальный* или *внешний*)



Вызывающий абонент слышит сигнал *Backring*

Принять вызов



Вы прослушиваете сообщение о Ваших возможных действиях с входящим вызовом



Вызывающий абонент слышит сигнал *Backring*



Нажмите на клавишу **1**



Поговорите с абонентом

Отклонить вызов



Вы прослушиваете сообщение о Ваших возможных действиях с входящим вызовом



Вызывающий абонент слышит сигнал *Backring*



Нажмите на клавишу **5**



Прослушайте сообщение об отклонении вызова



Вызывающий абонент услышит сигнал *busy*

Переадресовать вызов

Переадресовать вызов на другой номер с уведомлением



Вы прослушиваете сообщение о Ваших возможных действиях с входящим вызовом



Вызывающий абонент слышит сигнал *Backring*



Нажмите на клавишу **3**



Прослушайте сообщение с предложением ввести номер для переадресации вызова



Укажите номер абонента, которому следует переадресовать вызов



Дождитесь ответа абонента



Сделайте сообщение



Положите трубку

Переадресовать вызов на другой номер без уведомления



Вы прослушиваете сообщение о Ваших возможных действиях с входящим вызовом



Вызывающий абонент слышит сигнал *Backring*



Нажмите на клавишу **4**



Прослушайте сообщение с предложением ввести номер для переадресации вызова



Укажите номер абонента, которому следует переадресовать вызов



Прослушайте сообщение о переадресации вызова

Работа с персональным справочником

Системный телефон Panasonic имеет встроенный персональный справочник на 100 телефонных номеров. Персональным справочником может пользоваться только пользователь данного системного телефона и для каждого системного телефона - персональный справочник разный. При работе с персональным справочником, пользователь может: добавить абонента, удалить абонента, просмотреть справочник, вызвать абонента, изменить данные об абоненте. Рекомендуется часто используемые пользователем номера внести в персональный справочник.

Просмотр записей в персональном справочнике



Вариант 1. Нажмите на кнопку «→» (**вправо**).

П	Е	Р	С	О	Н	А	Л	Ь	Н	Ы	Й	С	П	Р	А	В	О	Ч	Н	И	К				
												В	Ы	Х	О	Д					В	Ы	Б	О	Р



Нажмите на кнопку **ENTER** или на программную кнопку **ВЫБОР**.

-	0	0		И	В	А	Н	О	В																
	0	1		П	Е	Т	Р	О	В																
				С	М	О	Т	Р		В	Ы	Х	О	Д		П	Р	Е	Д		С	Л	Е	Д	



Вариант 2. Нажмите дважды на кнопку **AUTO DIAL / STORE**.

-	0	0		И	В	А	Н	О	В															
	0	1		П	Е	Т	Р	О	В															
				С	М	О	Т	Р		В	Ы	Х	О	Д		П	Р	Е	Д		С	Л	Е	Д

Вы увидите несколько первых записей персонального справочника, в зависимости от модели телефона будет отображаться от двух до пяти записей справочника. Символ «→» обозначает выбор текущей записи справочника из списка.

Чтобы перейти в режим просмотра настроенного номера для выбранной записи персонального справочника:



Вариант 1. Нажмите на кнопку **ENTER**.

Вариант 2. Нажмите на программную клавишу **СМОТР**.



Вариант 3. Нажмите на кнопку **AUTO DIAL / STORE**.

0 0 :	И В А Н О В	
1 0 1		
	В Ы Х О Д	И З М

Для перемещения между записями персонального справочника используйте кнопки ↑(переход к предыдущей записи) и ↓ (переход к следующей записи).

Если имя абонента не задано в персональном справочнике, то в списке показываются три символа «-», после которых показывается значение номера:

0 1	П Е Т Р О В	
-		
0 3	- - -	2 2 2 4 4 7 7
	С М О Т Р	В Ы Х О Д П Р Е Д С Л Е Д

Чтобы совершить звонок абоненту из персонального справочника:



Снимите трубку, либо нажмите на клавишу **SP-PHONE**.

Подробнее о том, как совершить звонок абоненту с помощью персонального справочника описано в разделе [Исходящий вызов](#).

Чтобы завершить работу с персональным справочником:

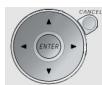

Нажмите на кнопку **CANCEL** 2 раза.

Настройка / редактирование записей в персональном справочнике

Персональную записную книжку можно создать или отредактировать следующими способами:

-с помощью телефона в режиме программирования персонального справочника, что описано ниже в настоящем документе;

-создав текстовый файл Notebook.txt и записав его в соответствующий каталог файловой системы IP АТС. Данный способ требует наличия у пользователя прав доступа к файловой системе по FTP и описан в разделе *Абонентский сервис. Записная книжка документа Руководство по эксплуатации IP-АТС серии АГАТ UX. Расширенные функции.*

С телефона в режиме программирования персонального справочника Вы можете самостоятельно настроить записи в персональном справочнике. Помимо указания номера абонента (до 30 цифр), Вы можете ввести имя абонента (до 64 символов), который поможет идентифицировать номер при дальнейшей работе со справочником.

Каждая запись хранится в справочнике под определенным номером (от 0 до 99). Вы можете выбрать любую ячейку и добавить в нее информацию о номере и/или имени абонента.

Внимание!

Возможность создания текстовой записной книжки и работы с ней добавлена для версии внутреннего ПО IP-АТС начиная с 1.1.3.237.

Особенности ввода информации

Ввод номера

При вводе номера в справочник используются цифробуквенные клавиши и программные клавиши, находящиеся под дисплеем.

Цифры номера следует вводить последовательно, набирая их в порядке «слева направо».

Ввод имени абонента

Ввод имени абонента осуществляется с помощью цифробуквенных клавиш.

0	1	:	1	0	1												
			П	Е	Т	Р	О	В									
А	Б	В	Г	Д	В	Ы	Х	О	Д	У	Д	А	Л	В	В	О	Д

При вводе очередного символа текущее положение курсора (знакоместо, куда вводится очередной символ) обозначается мигающей буквой или мигающим черным прямоугольником:

0	1	:	1	0	1												
			П	Е	Т	Р	О	В	■								
А	Б	В	Г	Д	В	Ы	Х	О	Д	У	Д	А	Л	В	В	О	Д

Для ввода какой-либо буквы следует нажать определенную цифробуквенную клавишу необходимое количество раз.

Максимальная длина имени – 64 символа.

После окончания ввода следует нажать на программную кнопку **ВВОД** или на кнопку **ENTER** для сохранения имени абонента в записи и возврату к меню программирования.

Чтобы переключиться между вводом букв русского языка и английского языка, нажмите программную клавишу АБВГД. Для русского языка необходимо нажимать некоторое число раз определенные клавиши согласно таблице:

Клавиша Кол-во нажатий	1	2	3	4	5	6	7	8	9	0	*	#
1	А	Г	Ж	К	Н	Р	У	Ц	Щ	Э	/	\$
2	Б	Д	З	Л	О	С	Ф	Ч	Ъ	Ю	+	%
3	В	Е	И	М	П	Т	Х	Ш	Ы	Я	-	&
4	1	2	Й	4	5	6	7	8	Ь	0	=	@
5			3						9		<	(
6											>)
7											*	Пробел
8												#

Для английского языка необходимо нажимать некоторое число раз клавиши согласно таблице:

Клавиша Кол-во нажатий	1	2	3	4	5	6	7	8	9	0	*	#
1	1	A	D	G	J	M	P	T	W	пробел	/	\$
2	!	B	E	H	K	N	Q	U	X	.	+	%
3	?	C	F	I	L	O	R	V	Y	,	-	&
4	“	a	d	g	j	m	s	t	Z		=	@
5		b	e	h	k	n	p	u	w	:	<	(
6		c	f	i	l	o	q	v	x	:	>)
7		2	3	4	5	6	r	8	y		*	Пробел
8							s		z	0		#
9							7		9			

Действия при вводе

Для удаления последнего введенного символа нажмите программную кнопку **УДАЛ**.

Добавить запись в персональный справочник

Чтобы добавить запись в персональный справочник, из основного режима телефона надо перейти в режим программирования:

Вариант 1. Нажмите на программную клавишу **ПРОГР**.



Вариант 2. Нажмите на кнопку **PAUSE**.

```

РЕЖ ПРОГР Но. ? - >
        ВЫХОД ДАЛЕЕ СЛЕД
  
```



Чтобы получить доступ к настройке справочника в режиме программирования, нажмите на кнопку **AUTO DIAL / STORE**.

```

ЯЧЕЙКА Но. ? - >
        ВЫХОД                ВВОД
  
```



Перейдите к ячейке записной книжки, которой Вы настроить запись, указав ее номер. Вы также можете нажать программную клавишу **ВВОД** для перехода к первой записи справочника, а затем клавишами ↑ и ↓ выбрать нужную ячейку.

```

9 9 :
        ВЫХОД УДАЛ ВВОД
  
```



Укажите номер.

```

9 9 : 9 8 7 6 5 5 4
        ВЫХОД УДАЛ ВВОД
  
```

Для подтверждения введенного значения, нажмите на программную клавишу **ВВОД**.

9 9 : 9 8 7 6 5 5 4
И М Я ? - >
А Б В Г Д В Ы Х О Д У Д А Л В В О Д



Введите имя (до 64 символов, из которых отображаться будут только 24) согласно разделу [Ввод имени абонента](#). По окончании ввода нажмите программную клавишу **ВВОД**.

Я Ч Е Й К А Н О . ? - >
В Ы Х О Д В В О Д

Далее, Вы можете продолжить работу с персональным справочником или завершить, дважды нажав на программную клавишу **ВЫХОД**.

Работа с системным справочником

Системный телефон Panasonic имеет встроенный системный справочник на 1000 телефонных номеров. Системным справочником номеров могут пользоваться все пользователи системных телефонов, подключенных к одной IP-АТС серии АГАТ UX. При работе с системным справочником, пользователь может:

- добавить абонента (требуется пароль),
- удалить абонента (требуется пароль),
- изменить данные об абоненте (требуется пароль),
- просмотреть справочник,
- вызвать абонента.

Рекомендуется часто используемые пользователями номера внести в системный справочник.

Создание и редактирование системного справочника осуществляется следующими способами:

-с помощью системного телефона в [режиме системного программирования](#). Способ абсолютно аналогичен [настройке персонального справочника](#).

-создав текстовый файл SysNotebook.txt и записав его в соответствующий каталог файловой системы IP АТС. Данный способ требует наличия у пользователя прав доступа к файловой системе по FTP.

Внимание!



Возможность создания текстовой записной книжки и работы с ней добавлена для версии внутреннего ПО IP-АТС начиная с 1.1.3.237.

Создание записной книжки с помощью текстового файла

Шаг 1 Создайте файл SysNotebook.txt, где каждая строка будет содержать информацию об одной ячейке. В строке через произвольное число пробелов или табуляций последовательно идут:

<номер ячейки(от 0 до 999)><номер абонента> текстовый комментарий

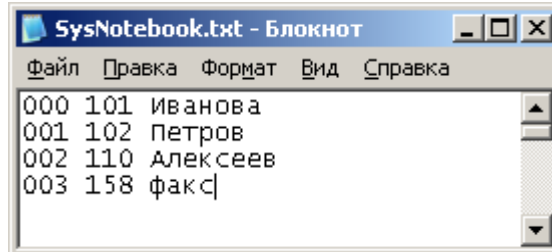

Шаг 2 Установите соединение с IP-АТС по протоколу **FTP**.

Перейдите на диск C файловой системы IP-АТС в каталог **C:/System/Config/**

Шаг 3 Загрузите в него файл SysNotebook.txt.

Просмотр записей в системном справочнике

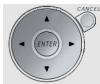

Вариант 1. Нажмите дважды на клавишу «→» (**вправо**).

```

СИСТЕМНЫЙ СПРАВОЧНИК
                                Выход          Выбор
    
```

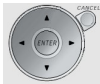

Нажмите на кнопку **ENTER** или на программную клавишу **ВЫБОР**.

```

- 000 ИВАНОВ
  001 ПЕТРОВ
СМОТР Выход  Пред След
    
```



Вариант 2. Нажмите на клавишу **AUTO DIAL / STORE** и затем на клавишу «→» (**вправо**).

```

- 000 ИВАНОВ
  001 ПЕТРОВ
СМОТР Выход  Пред След
    
```

Вы увидите несколько первых записей системного справочника, в зависимости от модели телефона будет отображаться от двух до пяти записей справочника. Символ «→» обозначает выбор текущей записи справочника из списка.

Чтобы перейти в режим просмотра настроенного номера для выбранной записи справочника:

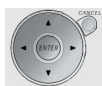

Вариант 1. Нажмите на кнопку **ENTER**.



Вариант 2. Нажмите на программную клавишу **СМОТР**.

Вариант 3. Нажмите на кнопку **AUTO DIAL / STORE**.

0 0 0 : И В А Н О В	
1 0 1	
В Ы Х О Д	И З М

Для перемещения между записями персонального справочника используйте кнопки ↑(переход к предыдущей записи) и ↓ (переход к следующей записи).

Если имя абонента на задано в персональном справочнике, то в списке показываются три символа «-», после которых показывается значение номера:

0 0 1 П Е Т Р О В	
-	
0 0 2 - - - 2 2 2 4 4 7	
С М О Т Р	В Ы Х О Д П Р Е Д С Л Е Д

Чтобы совершить звонок абоненту из системного справочника:



Снимите трубку, либо нажмите на клавишу **SP-PHONE**.

Подробнее о том, как совершить звонок абоненту с помощью системного справочника описано в разделе [Исходящий вызов](#).

Чтобы завершить работу с системным справочником:



Нажмите на кнопку **CANCEL** 2 раза.

Программирование системного телефона

Меню системного телефона

Системный телефон Panasonic имеет два встроенных режима программирования, обычный и режим системного программирования. Режим программирования состоит из набора меню настроек параметров. Все меню настроек пронумерованы. Для изменения какого-либо параметра, необходимо в режиме программирования указать номер меню настройки параметров или выбрать меню из списка. В режиме программирования системного телефона **НЕЛЬЗЯ** принимать входящие вызовы.

Ниже в таблице перечислены все меню настроек режима обычного программирования.

№	Меню	Назначение
1	КОНТРАСТ ЖКД	Настройка контрастности ЖК-дисплея, 4 градации.
2	ВНЕШНИЙ ЗВОНОК	Настройка мелодии для входящего внешнего вызова.
3	ВНУТРЕННИЙ ЗВОНОК	Настройка мелодии для входящего внутреннего вызова.
4	ПОДСВЕТКА	Настройка подсветки дисплея. Возможны значения: выключено, всегда включено, автоматически. Значение «автоматически» означает, что подсветка дисплея будет включаться автоматически при входящих вызовах, поднятии трубки.
10	УСКОР НАБОР	Персональный справочник. 100 записей, для каждой записи выделена одна ячейка (с номером от 0 до 99). Можно указать номер и имя абонента.
11	ГОРЯЧ НАБ №	Номер «горячего» набора. Подняв трубку системного телефона и не набирая никакого номера некоторое время, Вы можете соединиться с некоторым постоянным абонентом. Такой вызов и называется «горячим». Иные часто используемые названия – прямой вызов, «теплая» линия и т.д.
12	РЕЖИМ ГОРЯЧ НАБ	Время до осуществления «горячего» набора. Значения - выключено, 3 сек, 5 сек, 10 сек, 15 сек.
14	ВНЕШ.ЛИНИИ №	Задание префикса выхода в «город». Если префикс задан, то при звонках из записной книжки, журнала вызовов, набора в исходном состоянии и последующего снятия трубки и т.п. на номера длиной более 4 цифр, перед номером автоматически добавляются цифры префикса. Исключение составляет процесс ручного набора номера по одной цифре после снятия трубки. В этом случае префикс необходимо вводить перед цифрами номера.
50	ПАД/НБП ВСЕ	Для всех типов вызовов - меню настройки для переадресации по занятости, переадресации по неответу, включение режима «Не беспокоить», использование выборочного режима приема вызовов.
51	ПАД/НБП ВНЕШ	Для внешних вызовов - меню настройки для переадресации по занятости, переадресации по неответу, включение

		режима «Не беспокоить», использование выборочного режима приема вызовов.
52	ПАД/НБП ВНУТР	Для внутренних вызовов - меню настройки для переадресации по занятости, переадресации по неответу, включение режима «Не беспокоить», использование выборочного режима приема вызовов.
53	ВРЕМЯ ПАД Н/О	Время, через которое произойдет переадресация по неответу. Значение: от 1 до 255 сек.

Работа в режиме программирования

Для перехода в режим программирования:

Вариант 1. Нажмите на программную клавишу **ПРОГР.**



Вариант 2. Нажмите на кнопку **PAUSE.**

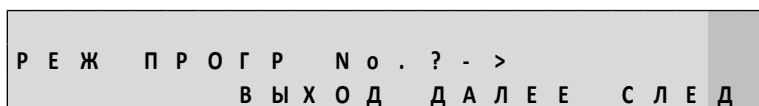

Чтобы перейти к определенному пункту меню системного телефона:



Наберите номер меню программирования.

Между пунктами меню также можно перемещаться последовательно вперед (от меню с меньшим порядковым номером к меню с большим) или назад (от меню с большим порядковым номером к меню с меньшим).

Чтобы перейти к следующему пункту меню:

Нажмите на программную клавишу **СЛЕД.**

Чтобы перейти к предыдущему пункту меню:

Нажмите на программную клавишу **SHIFT** и, затем, на программную клавишу **ПРЕД.**

Чтобы перейти к редактированию / управлению текущей настройкой:

Нажмите на программную клавишу **ВВОД.**

Чтобы выйти из режима редактирования / управления текущей настройкой:

Нажмите на программную клавишу **ВЫХОД.**

Чтобы выйти из режима программирования системного телефона:

Нажмите на программную клавишу **ВЫХОД.**

Настройка режимов обработки вызовов

В системном телефоне Panasonic предусмотрена возможность использовать нескольких режимов обработки вызовов:

- Переадресация вызова в том случае, если системный телефон занят (ведется разговор).
- Переадресация вызова в том случае, если абонент системного телефона отсутствует (случай неответа вызова).
- Включение режима *Не беспокоить* с возможностью задания номера, который может преодолеть режим и все-таки дозвониться до абонента системного телефона.
- Использовать режим [Выборочный прием вызовов](#).

Указанные режимы обработки вызовов можно настроить для разных видов вызовов по-разному. Предусмотрено три вида вызова:

- Внешний вызов – вызов от внешнего абонента.
- Внутренний вызов – вызов от внутреннего абонента.
- Любой тип вызова – вызовы от внутренних и внешних абонентов.

В режиме программирования для каждого типа вызова можно настроить работу режимов обработки вызовов:

№	Меню	Назначение
50	ПАД/НБП ВСЕ	Для всех типов вызовов - меню настройки для переадресации по занятости, переадресации по неответу, включение режима «Не беспокоить», использование выборочного режима приема вызовов.
51	ПАД/НБП ВНЕШ	Для внешних вызовов - меню настройки для переадресации по занятости, переадресации по неответу, включение режима «Не беспокоить», использование выборочного режима приема вызовов.
52	ПАД/НБП ВНУТР	Для внутренних вызовов - меню настройки для переадресации по занятости, переадресации по неответу, включение режима «Не беспокоить», использование выборочного режима приема вызовов.
53	ВРЕМЯ ПАД Н/О	Время, через которое произойдет переадресация по неответу. Значение: от 1 до 255 сек.

Для настройки режимов обработки вызовов для каждого типа линии, необходимо выбрать настройку, соответствующую типу линии, и нажать **ВВОД**. Вы перейдете в меню редактирования режимов обработки вызовов для выбранного типа линии. По умолчанию выключены все режимы обработки вызовов:

ПАД / НБП	ВЫКЛ
УДАЛ	ВЫХОД
ВЫБ	ВВОД

Нажимая клавиши ↑ и ↓ или программную клавишу **ВЫБ**, выберите нужный Вам режим обработки вызовов:

Меню	Назначение
ПАД/НБП ВЫКЛ	Выключены все режимы обработки вызовов.
ВЫБОРОЧНЫЙ ОТВЕТ	Режим выборочного ответа . Для настройки данного режима просто нажмите ВВОД . В режиме выборочного приема, после снятия трубки Вы предварительно услышите информацию о вызывающем абоненте. После чего, Вы можете отклонить вызов или принять его.
НБП, КРОМЕ	Режим <i>Не беспокоить</i> , с указанием номера, которому разрешено преодолевать режим <i>Не беспокоить</i> . Укажите номер, которому разрешено преодолевать данный режим и нажмите ВВОД . В данном режиме, любой абонент, кроме указанного номера, набрав Ваш номер услышит сообщение – «Включен режим Не беспокоить. Перезвоните позже.».
ПАД ВСЕ	Переадресация всех вызовов на указанный номер. Укажите номер, на который следует сразу переадресовывать все вызовы, и нажмите ВВОД .
ПАД ЗАН	Переадресация по занятости на указанный номер. Укажите номер, на который следует переадресовывать все вызовы по занятости, и нажмите ВВОД .
ПАД НО	Переадресация по неответу на указанный номер. Укажите номер, на который следует переадресовывать все вызовы по неответу, и нажмите ВВОД .
ПАД З/НО	Переадресация по занятости или неответу на указанный номер. Укажите номер, на который следует переадресовывать все вызовы (по занятости или неответу), и нажмите ВВОД .

Время для переадресации по неответу настраивается в меню 53 и одинаково для всех типов вызовов.

Для каждого типа вызовов может быть задано одновременно несколько режимов обработки вызовов, но активен будет только тот, который задан последним. Таким образом, можно настроить часто используемый набор режимов, и иметь возможность быстрого их выбора через [нажатие клавиши FWD/DND](#) в исходном состоянии системного телефона, либо через [нажатие клавиши расширения](#), на которую назначен соответствующий режим.

Если настроен какой-либо режим управления вызовами, то об этом показывает индикация клавиши **FWD/DND**. Светодиод клавиши отображает текущее состояние режима обработки вызовов для данного типа вызовов, согласно правилам:

- Не включен никакой режим – не горит и не мигает.
- Активен любой режим переадресации – постоянно горит.
- Активен режим DND – циклически мигает раз в одну секунду.
- Активен режим выборочного приема вызовов – горит полсекунды, одна секунда пауза.

Если активно состояние только для одного типа вызовов, то указанный светодиод будет отображать его.

Если активны состояния одновременно для разных типов вызовов, то отображение будет осуществляться согласно следующему алгоритму:

- Если активен режим для всех вызовов, то он и отображается.
- Если неактивен режим для всех вызовов, но активен режим для внешних вызовов – отображается режим для внешних вызовов.
- Если неактивны режимы для всех вызовов и для внешних вызовов, но активен режим для внутренних вызовов – отображается режим для внутренних вызовов.

Настройка клавиш расширения

Чтобы настроить работу клавиш расширения с помощью системного телефона, надо перейти в режим программирования:

Вариант 1. Нажмите на программную клавишу **ПРОГР.**



Вариант 2. Нажмите на кнопку **PAUSE.**

```

РЕЖ ПРОГР No . ? - >
        ВЫХОД ДАЛЕЕ СЛЕД
  
```

Нажать на нужную клавишу расширения.

По умолчанию, на каждую клавишу не настроено никаких функций.

```

НЕ СОХРАНЕНО
        ВЫХОД УДАЛ ВВОД
  
```



Клавишами ↓ и ↑ выберите нужную настройку и далее нажмите **ВВОД** для перехода в подменю соответствующей настройки.

Доступны следующие варианты настройки для клавиши расширения:

Меню	Назначение
НЕ_СОХРАНЕНО	По умолчанию. За клавишей расширения не закреплено никаких функций
ПЕРЕАДР/НБП_ВНУТР	Для внутренних вызовов - меню настройки для переадресации по занятости, переадресации по неответу, включение режима «Не беспокоить», использование выборочного режима приема вызовов.
ПЕРЕАДР/НБП_ВНЕШ	Для внешних вызовов - меню настройки для переадресации по занятости, переадресации по неответу, включение режима «Не беспокоить», использование выборочного режима приема вызовов.
ПЕРЕАДР/НБП_ВСЕ	Для всех вызовов - меню настройки для переадресации по занятости, переадресации по неответу, включение режима «Не беспокоить», использование выборочного режима приема вызовов.
No	Выбор номера из номерного плана IP-АТС, который будет закреплен за данной клавишей расширения.
АБН	Выбор номера абонента из номерного плана IP-АТС, который будет закреплен за данной клавишей расширения.
ВНЕШ_ЛИН	Выбор номера выхода на внешнюю линию.

Если на клавишу расширения задан некоторый номер, то светодиод клавиши отображает состояние закрепленного абонента, номер которого согласно номерному плану совпадает с номером, заданным для клавиши (далее – закрепленный абонент):

- постоянно горит красным для разговорного состояния абонента;
- мигает при поступлении входящего вызова закрепленному абоненту;
- погашен, если закрепленный абонент не участвует в соединении.

Если на клавишу назначена функция управления режимами обработки входящих вызовов, то при нажатии на нее в верхней строке дисплея появится текущий режим обработки вызовов. При последующих нажатиях доступные (активизированные) режимы будут перебираться «по кругу». Для выбора отображаемого состояния достаточно нажать **ВВОД**. Если для выбранного режима необходимо указать значение параметра (например, номер абонента), поле параметра будет очищено, и следует ввести новое значение. Если выбранный режим не требует ввода параметра (например, переадресация), то данный режим будет сохранен. Светодиод клавиши отображает текущее состояние режима обработки вызовов для данного типа вызовов, согласно правилам:

- Активен любой режим переадресации – постоянно горит.
- Активен режим DND – циклически мигает раз в одну секунду.
- Активен режим выборочного приема вызовов – горит одну секунду, две секунды пауза.

Если активно состояние только для одного типа вызовов, то указанный светодиод будет отображать его.

Если активны состояния одновременно для разных типов вызовов, то отображение будет осуществляться согласно следующему алгоритму:

- Если активен режим для всех вызовов, то он и отображается.
- Если неактивен режим для всех вызовов, но активен режим для внешних вызовов – отображается режим для внешних вызовов.
- Если неактивны режимы для всех вызовов и для внешних вызовов, но активен режим для внутренних вызовов – отображается режим для внутренних вызовов.

Настройка клавиш расширения с помощью текстового файла

Шаг 1

Создайте текстовый файл с именем ExtButtonParams.txt.

Настройки представляют собой последовательность строк, каждая строка содержит информацию об одной клавише расширения и имеет формат:

<N> <ID> <PARAM>

где N -номер клавиши расширения;

ID — ее текстовый идентификатор;

PARAM - параметр (номер абонента и т.п.).

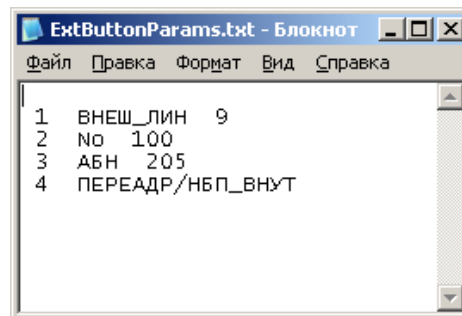

N и ID - обязательные параметры (без них клавиша будет считаться "пустой"), PARAM - необязательный. ID формируется следующим образом - в соответствующей установленному функционалу клавиши текстовой надписи на экране телефона пробелы заменяем символом '_', а символы "-" в конце этих надписей игнорируем. Т.е., ID может принимать следующие значения:

```
"НЕ_СОХРАНЕНО"
"ВНЕШ_ЛИН"
"АБН"
"No"
"ПЕРЕАДР/НБП_ВСЕ"
"ПЕРЕАДР/НБП_ВНЕШ"
"ПЕРЕАДР/НБП_ВНУТР"
```

Любое отличие от указанных значений будет считаться неверным значением, а соответствующая клавиша будет считаться как клавиша с неустановленными настройками.

Шаг 2

Установите соединение с IP-АТС по протоколу **FTP**.

Перейдите на диск C файловой системы IP-АТС в каталог C:/System/Config/SysPhone/.

Шаг 3

Создайте внутри этого каталога подкаталог с именем **KX_xxx_R0000000E_NNN**,

где **xxx** — марка системного телефона (например KX_T76 или KX_T77);

NNN - номер системного телефона согласно номерного плана.

Шаг 4

Загрузите в созданный подкаталог файл с настройками клавиш расширения ExtButtonParams.txt.

Внимание!



При изменении номера системного телефона или номенклатуры, количества, последовательности установки мезонинов в IP АТС, система будет при старте создавать для телефона новый каталог, устанавливать настройки в значение по умолчанию, а клавиши расширения считать клавишами с неустановленными настройками.

Возможность настройки клавиш расширения с помощью текстового файла добавлена для версии внутреннего ПО IP-АТС начиная с 1.1.3.237.

Настройка мелодий вызова

Чтобы настроить мелодии вызова, которые звучат на системном телефоне, надо перейти в режим программирования:

Вариант 1. Нажмите на программную клавишу **ПРОГР.**



Вариант 2. Нажмите на кнопку **PAUSE.**

```

РЕЖ  П Р О Г Р  Н о . ? - >
                В  Ы  Х  О  Д  Д  А  Л  Е  Е  С  Л  Е  Д
    
```

Выберите режим настройки мелодии для входящего внешнего вызова (2) или входящего внутреннего вызова (3)

```

0 2 :  В  Н  Е  Ш  Н  И  Й  З  В  О  Н  О  К
S  H  I  F  T  В  Ы  Х  О  Д  В  Ы  Б  О  Р  С  Л  Е  Д
    
```

Нажмите клавишу **ВЫБОР** для перехода в режим настройки.

```

В  Н  Е  Ш .  З  В  О  Н  О  К :  1
В  Ы  Х  О  Д  П  Р  Е  Д  С  Л  Е  Д  В  О  С  П  Р
    
```

Клавишами **ПРЕД** и **СЛЕД** выберите нужную мелодию. Нажав на клавишу **ВОСПР** можно прослушать каждую мелодию. Предусмотрено 57 различных мелодий вызова.

Выбрав нужную мелодию, нажмите клавишу **ВЫХОД** для выхода из режима настройки мелодии вызова.

Системное программирование

Для перехода в режим системного программирования, необходимо перейти в режим программирования:

Вариант 1. Нажмите на программную клавишу **ПРОГР.**



Вариант 2. Нажмите на кнопку **PAUSE.**

```

РЕЖ  ПРОГР  Но . ? - >
        ВЫХОД  ДАЛЕЕ  СЛЕД
  
```

Нажмите далее подряд клавиши * и #:

```

ВВЕДИТЕ  ПАРОЛЬ
        ВЫХОД  ДАЛЕЕ  СЛЕД
  
```

Введите пароль. По умолчанию, пароль - 1234. Как только Вы введете корректный пароль, системный телефон перейдет в режим системного программирования:

```

СИС - ПРОГ  Но . ? - >
SHIFT  ВЫХОД                СЛЕД
  
```

Пароль может быть задан и с помощью текстового файла SysAdminPswFile.txt, записанного по FTP в каталог: C:/System/Config/. Формат файла: файл должен содержать строку psw NNN...N , где NNN...N - до 10 цифровых символов пароля. Между «psw» и «NNN...N» должно быть ровно 2 пробела. После последнего символа N обязательно должен быть поставлен пробел или перевод строки, иначе пароль не распознается. Если файл не задан, то при любом обращении к системному паролю либо при запуске IP-АТС этот файл создается со значением пароля по умолчанию.

Внимание!



Возможность задания пароля с помощью текстового файла добавлена для версии внутреннего ПО IP-АТС начиная с 1.1.3.237.

Если пароль удаляется средствами системного телефона, то в файл запишется значение пароля "no_psw". Следует отметить, что изменить пароль можно не только в файле, но и в меню

телефона, в этом случае он так же запишется в файл и будет действовать.

Ниже в таблице перечислены все меню настроек режима обычного программирования.

№	Меню	Назначение
000	ДАТА И ВРЕМЯ	Меню настройки даты и времени системного телефона.
001	№ УСКОР НАБОР	Системный справочник. 999 записей, для каждой записи выделена одна ячейка (с номером от 1 до 999). Можно указать номер и имя абонента. Отличие данного справочника от персонального в том, что данный справочник доступен ВСЕМ абонентам системных телефонов IP-АТС, а не только пользователю конкретного системного телефона
110	ПАРОЛЬ АДМИНИСТР	Пароль доступа к режиму системного программирования. По умолчанию – 1234.

Работа в режиме системного программирования абсолютно аналогична работе в режиме обычного программирования.

Работа с журналами ВЫЗОВОВ

В *журнале вызовов* сохраняется информация о последних вызовах, поступивших или совершенных с Вашего телефонного аппарата. С помощью журнала вызовов Вы можете получить информацию о последних 10 неотвеченных, 10 входящих или 10 исходящих вызовах, а также перезвонить по номеру, указанному в текущей записи журнала вызовов.

При поступлении входящего звонка в режиме просмотра любого из журналов вызовов, системный телефон автоматически переходит в стандартное окно приема звонков, и звонок обрабатывается штатным образом. Подробнее см. раздел настоящего документа [Входящий вызов](#).

В исходном состоянии на экране телефона отображается количество пропущенных вызовов:

2	5	Н	О	Я	1	7	:	0	0	С	Р	Е					
Н	Е	О	Т	В	Е	Ч	В	Ы	З	О	В	О	В	:	2		
П	Р	О	Г	Р	И	Н	Ф	О	З	В	О	Н	Н	Е	О	Т	В

Если количество пропущенных вызовов превышает 10, то на экране будет отображено «>=10».

Работа с журналами вызовов доступна как с помощью доступа к встроенному меню системного телефона, так и с помощью голосовых меню абонентского сервиса (см. подраздел [Журнал вызовов](#) из раздела [Абонентский сервис](#)).

Получить доступ к журналу вызовов

Чтобы получить доступ к журналу входящих вызовов в исходном состоянии телефона:



Нажмите на клавишу → три раза.

Чтобы получить доступ к журналу исходящих вызовов:

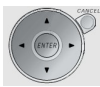

Нажмите на клавишу → 4 раза.

Чтобы получить доступ к журналу неотвеченных вызовов:



Нажмите на клавишу → 5 раз.

Вы увидите записи журнала вызовов:

- 1 0 1	2 7 - 0 1 - 1 0
1 0 2	2 7 - 0 1 - 1 0
С О Х Р В Ы З О В В Р Е М Я	

Нажатием на программную клавишу **ВЫЗОВ** Вы вызовете абонента. Нажатием на клавишу **СОХР** Вы перейдете в режим редактирования персонального справочника с сохранением выбранной записи журнала. Нажатие клавиши **ВРЕМЯ** Вы переключите режим просмотра журнала в режим отображения времени вызова вместо даты:

- 1 0 1	1 6 : 0 5
1 0 2	1 7 : 1 5
С О Х Р В Ы З О В В Р Е М Я	

Просмотреть записи журнала вызовов

Для навигации между записями журнала вызовов используются клавиши ↑ и ↓.

Чтобы перейти к следующей записи:



Нажмите на клавишу ↓.

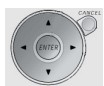

Чтобы перейти к предыдущей записи:

Нажмите на клавишу ↑.

Перезвонить абоненту по номеру журнала вызовов

При работе с журналом вызовов можно перезвонить абоненту по номеру, сохранившемуся в журнале вызовов.

Чтобы перезвонить абоненту по номеру журнала вызовов, выберите в журнале запись с нужным вызовом и:



Нажмите на клавишу **SP-PHONE**, либо поднимите трубку.

Выйти из режима работы с журналом вызовов

Чтобы выйти из режима работы с журналом вызовов:

Нажмите на программную клавишу **ВЫХОД**, либо на клавишу **CANCEL**.

После этого Вы можете продолжить работу с остальными настройками системного телефона.

Сервисы АТС

Работа с сервисами IP-АТС на системном телефоне Panasonic абсолютно аналогична работе с сервисами с обычного аналогового телефона. В данном документе далее описывается лишь возможность перехвата или прослушивания нажатием клавиши расширения и ручной сбор конференции нажатием специально выделенной клавиши.

Полезно!



Все остальные функции (голосовая почта, DISA, IVR, ACD, запись разговора и т.д.) – подробно описаны в документе

Руководство для абонентов IP-АТС серии АГАТ УХ.

Перехват вызова

Перехват вызова, адресованного закрепленному абоненту



Красный индикатор клавиши расширения, закрепленной за абонентом, мигает

Нажмите на клавишу расширения, соответствующую закрепленному абоненту (у которой мигает индикатор).

Поговорите с удаленным абонентом

Перехват вызова, адресованного любому абоненту



Снимите трубку

Наберите номер **721**

Поговорите с удаленным абонентом

Полезно!



Номер для перехвата вызова можно изменить. О том, как изменить номер для перехвата вызова, описано в документе

*Руководство по эксплуатации IP-АТС серии АГАТ УХ.
Эксплуатация и базовые функции.*

Прослушивание разговора

Вы можете прослушать разговор абонента, закрепленного за клавишей расширения в том случае, если приоритет его канала меньше чем приоритет Вашего канала.

Полезно!



О приоритетах канала и о прослушивании разговоров более подробно написано в документе:

***Руководство по эксплуатации IP-АТС серии АГАТ UX.
Расширенные функции.***

Чтобы прослушать разговор:



Горит красный индикатор клавиши расширения, закрепленной за абонентом, что означает, что абонент ведет разговор по телефону.



Нажмите на клавишу расширения, соответствующую закрепленному абоненту (у которой горит индикатор).



Послушайте разговор удаленного абонента.

Конференции

Полезно!



Об организации конференций и об их работе подробно описано в документе

***Руководство по эксплуатации IP-ATC серии АГАТ UX.
Расширенные функции.***

Внимание!



Соединение сервера конференций с приложениями IP-ATC серии АГАТ UX на текущий момент недопустимо. Инициатор, пытающийся подключить к конференции приложение, услышит сигнал *Busy*.

Сбор конференции в ручном режиме



Снимите трубку



Нажмите на клавишу **CONF**.



Прослушайте приветствие сервера.

1



При необходимости, наберите нужные дополнительные номера для соединения с абонентом

2



Наберите номер абонента-участника конференции

3



Сделайте сообщение

4



Нажмите на клавишу **TRANSFER**, чтобы подключить абонента к конференции



Повторяйте пункты 1-4, пока все участники не будут подключены к конференции



Когда все участники подключены к конференции, Нажмите на клавишу **TRANSFER** вместо набора очередного номера абонента-участника, чтобы выйти из режима управления конференцией и принять участие в конференции

Если при ручном сборе конференции, вызываемый абонент уже участвует в конференции или занят, то инициатор конференции после набора номера абонента услышит сигнал *Busy*.

Вы также можете собрать конференцию в автоматическом режиме сбора. Более подробно описано в документе *Руководство для абонентов*.

Изменение режима обработки вызовов

Вы можете изменить текущий режим обработки вызовов.

Для этого нажмите в исходном состоянии системного телефона:



Нажмите клавишу FWD/DND

П	А	Д	/	Н	Б	П	Д	Л	Я	В	Н	Е	Ш	Н	И	Х	В	Ы	З		
В	Ы	Б	О	Р	О	Ч	Н	Ы	Й	П	Р	И	Е	М	З	В	О	Н	К	О	В
В	Ы	Х	О	Д						И	З	М					С	Л	Е	Д	

В данном режиме Вы можете выбрать нужный на текущий момент режим обработки вызовов для внешних вызовов или для внутренних. Нельзя выбрать режим для ВСЕХ типов вызовов.

Нажатием клавиш ↑ и ↓ выберите нужный тип вызова (отображается в первой строке).

Нажатием клавиш → и ← выберите нужный режим обработки вызовов (отображается во второй строке).

Выбрав режим обработки - нажмите программную клавишу ВВОД для включения режима.

Внимание! Вы можете выбрать режим обработки вызовов только из списка режимов, предварительно [настроенных](#) в режиме программирования. Если Вы не настроили режим обработки вызовов в режиме программирования, то этот режим НЕ будет показан в меню, вызываемом по нажатию клавиши FWD/DND.

Индикация клавиши FWD/DND [показывает](#), какой режим обработки вызовов включен.

Вы также можете [настроить](#) функцию выбора режима обработки вызовов на одну из клавиш расширения.

Управление домофоном

К обслуживающей Вас IP-ATC могут быть подключены домофоны. Вы можете принимать звонки с домофона и совершать вызовы на домофон также, как на обычный телефон. Во время разговора Вы также можете открыть замок домофона. Данная функция работает как при поступлении входящего вызова с домофона, так и при исходящем вызове на домофон.

Открывание замка при входящем вызове с домофона

Если на Ваш телефон поступил вызов с домофона, выполните следующие действия:



Снимите трубку



При необходимости, переговорите с вызвавшим Вас абонентом



Нажмите клавишу *



Наберите код открывания замка



Вы слышите тональный сигнал



Положите трубку

Полезно!



Код открывания замка представляет собой цифровую комбинацию, которая может содержать до 20 цифр. Чтобы узнать код открывания замка, обратитесь к администратору Вашей IP-ATC.

Открытие замка без вызова с домофона

При необходимости можно открыть замок домофона, не дожидаясь, пока с домофона поступит вызов. Для этого выполните следующие действия:



Снимите трубку



Наберите номер домофона



При необходимости, переговорите с посетителем



Нажмите клавишу *



Наберите код открывания замка



Вы слышите тональный сигнал



Положите трубку

Полезно!



Номер домофона - цифровая комбинация от одной до 20 цифр, аналогичная номеру телефона. Код открывания замка представляет собой цифровую комбинацию, которая также может содержать до 20 цифр. Чтобы узнать номер домофона и код открывания замка, обратитесь к администратору Вашей IP-АТС.

Кабель для подключения системного телефона

Внимание!



Номера разъемов и контактов IP-ATC, к которым подключаются системные телефоны Panasonic, зависят от посадочных мест, в которые установлены мезонины для данного системного телефона. Для правильной разводки телефонного кабеля и определения места его подключения следует уточнять номера разъемов и контактов с помощью программы Конфигуратор. Информация о том, как получить схему контактов и разъемов с помощью программы Конфигуратор, а также о том, как пользоваться такой схемой, приведена в разделе *Таблица соответствия разъемов каналам IP-ATC* документа

Руководство по эксплуатации IP-ATC серии AGAT UX. Эксплуатация и базовые функции.

В программе Конфигуратор (после синхронизации с IP-ATC) Вы можете увидеть соответствие разъемов IP-ATC каналам подключения системных телефонов Panasonic (отображаются как CONS):

Список устройств | Список маршрутизаторов | Настройки конфигуратора

Символьное имя	PIN	IP-адрес	Порт	Тип	Интернет	Имя локального маршрутизатора AgatSS	Имя внешнего маршрути...
Агат UX-3ХДХ	0	194.135.22.179	4127	Агат/Спут	<input type="checkbox"/>	нет	нет
SIP телефон	0	194.135.22.178	5120	SIP	<input type="checkbox"/>	нет	нет

Информация | Таблица мезонинов | **Таблица разъемов**

Канал	Номер в НП	Наименование канала	Разъем-контакт
0 - FXS	100	0-й канал	X6-4,5,(E1_0-4,5)
1 - FXS	101	1-й канал	X6-1,2,(E1_1-4,5)
2 - FXS	102	2-й канал	X7-4,5,(E1_0-1,2)
3 - FXS	103	3-й канал	X7-1,2,(E1_1-1,2)
4 - FXO	200	0-й канал	X4-4,5
5 - FXO	201	1-й канал	X4-1,2
6 - FXO	202	2-й канал	X5-4,5
7 - FXO	203	3-й канал	X5-1,2
8 - FXO	204	4-й канал	X4-3,6
9 - FXO	205	5-й канал	X4-7,8
10 - FXO	206	6-й канал	X5-3,6
11 - FXO	207	7-й канал	X5-7,8
12 - CONS	180	0-й канал	X18-4,5
13 - CONS	181	1-й канал	X18-1,2
14 - CONS	182	2-й канал	X19-4,5
15 - CONS	183	3-й канал	X19-1,2

Доп. пакет 3 | Всего записей: 16 | Использовано 1%, свободно 253,32 из 256 КБайт

Для подключения системного телефона Panasonic используется двухпроводный телефонный кабель, схема разводки которого показана на рисунке

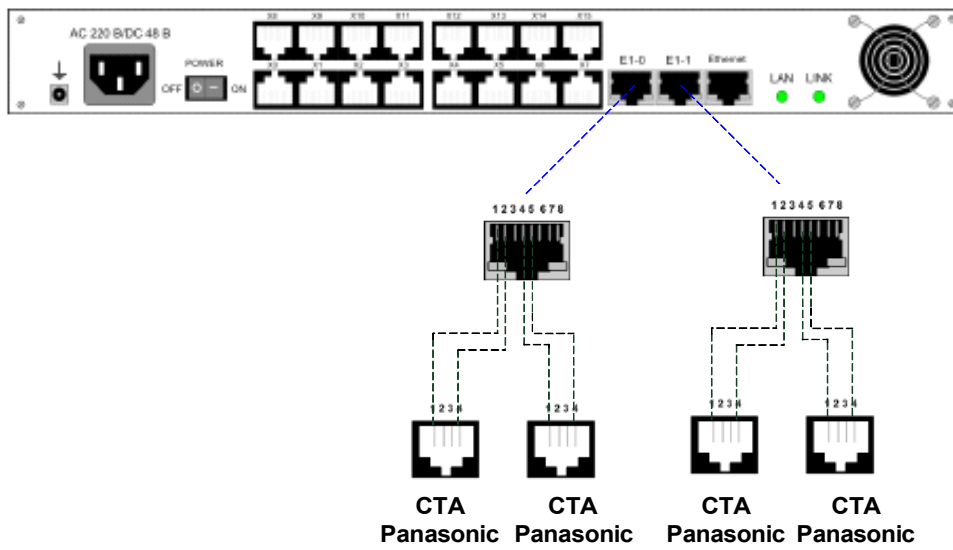

Для заметок